

Design thinking a partycypacja

Michał Kwasięborski

Laboratorium Jordanka







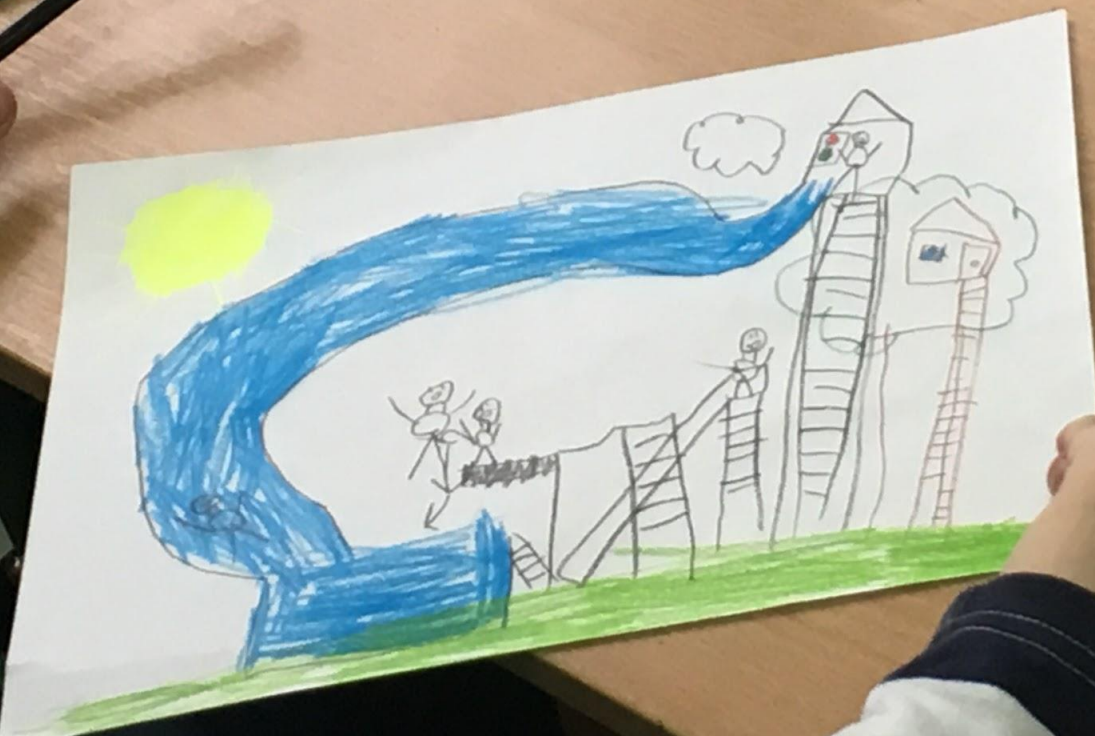

Nawigacja po osiedlu Jazdów







CZYLI
TOŻE NI WIEMO
DOKŁADNIE NA
ZADANIU
CZY JEŚLI MOŻE
SPOŁECZNY KONFIGURACJA

CZYLI JEZU
www.jezu.pl

CZYLI
TOŻE NI WIEMO
DOKŁADNIE NA
ZADANIU
CZY JEŚLI MOŻE
SPOŁECZNY KONFIGURACJA

CZYLI JEZU
www.jezu.pl



ul. Górnoślaska

ul. Jazdów

ul. Johna Lennona

Park Ujazdowski

Wienkowska

SGS adst

Mr. Rybczyk ex

OG Radni Kad. 1994

Wizjoner

adkerucdu

Widoczny / 12/11

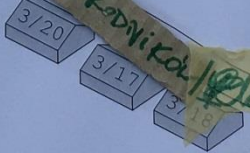
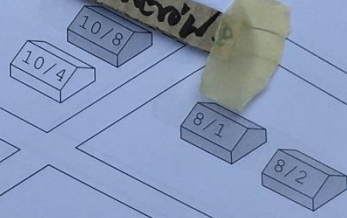
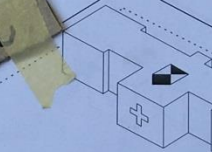
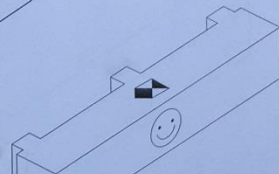
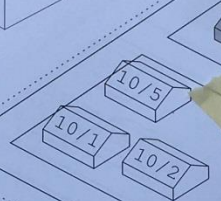
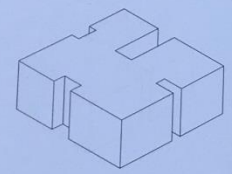
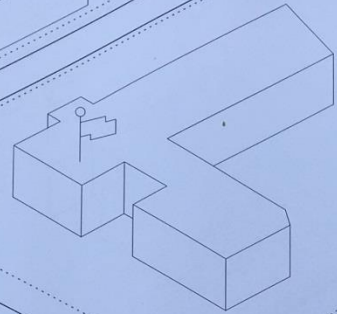
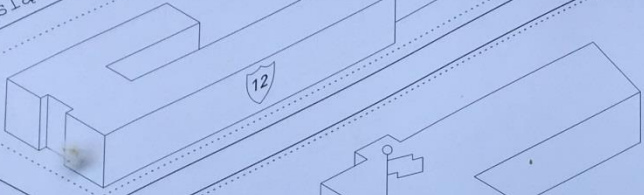



36



OTWARTA PRACOWNIA JAZDÓW

Otwarta Pracownia Jazdów to miejsce spotkań i dyskusji, prelekcji, wystaw, a także pracy warsztatowo-projektowej społeczności akademickiej Wydziału Architektury Politechniki Warszawskiej. To przestrzeń otwarta dla mieszkańców Warszawy z miłą popularyzacją wiedzy o architekturze i historii naszego miasta, a także interakcyjną dyskusją nad jej przyszłością.

Otwarta Pracownia Jazdów mieści się w ścianie domu przy ul. Jazdów 2/4. Agni gospodarzami są Stowarzyszenie Akademickie Wydziału Architektury PW oraz Towarzystwo Opieki nad Zabytkami.

Dotek jest wykorzystywany na cele kulturalno-społeczne dzięki udostępnieniu przez Dzielnicę Solecznice Miasta Stołecznego Warszawy.

15-22/MAJ

PGN
NAJWYŻSZE
WYDARZENIE

WT

ŚR



A paved path made of grey interlocking bricks leads through a lush garden. On the left, there is a dark brown wooden fence and dense green foliage. On the right, there are more green plants. A sign made of cardboard is placed on the right side of the path, supported by a thin yellow stick. The sign has the text 'MARZYCIELEK' on the top line, a small 'i' in the middle, and 'MARZYCIELI' on the bottom line.

MARZYCIELEK
i
MARZYCIELI





1
COSTE DINAR
1990-1991
MARE DINAR
1992-1993

NO PARKING
NO STOPPING

NO PARKING
NO STOPPING

LEN
IUSZ
KÓW

WYKONAJ
ZADANIE
WYJAZDOWE





JAZ
DÓ
W

IDE
CW
CÓ
W

OD WIZ
KRY JON
WC ER
ZYŃ EK



Kuźnice – turyści, nie mieszkańcy



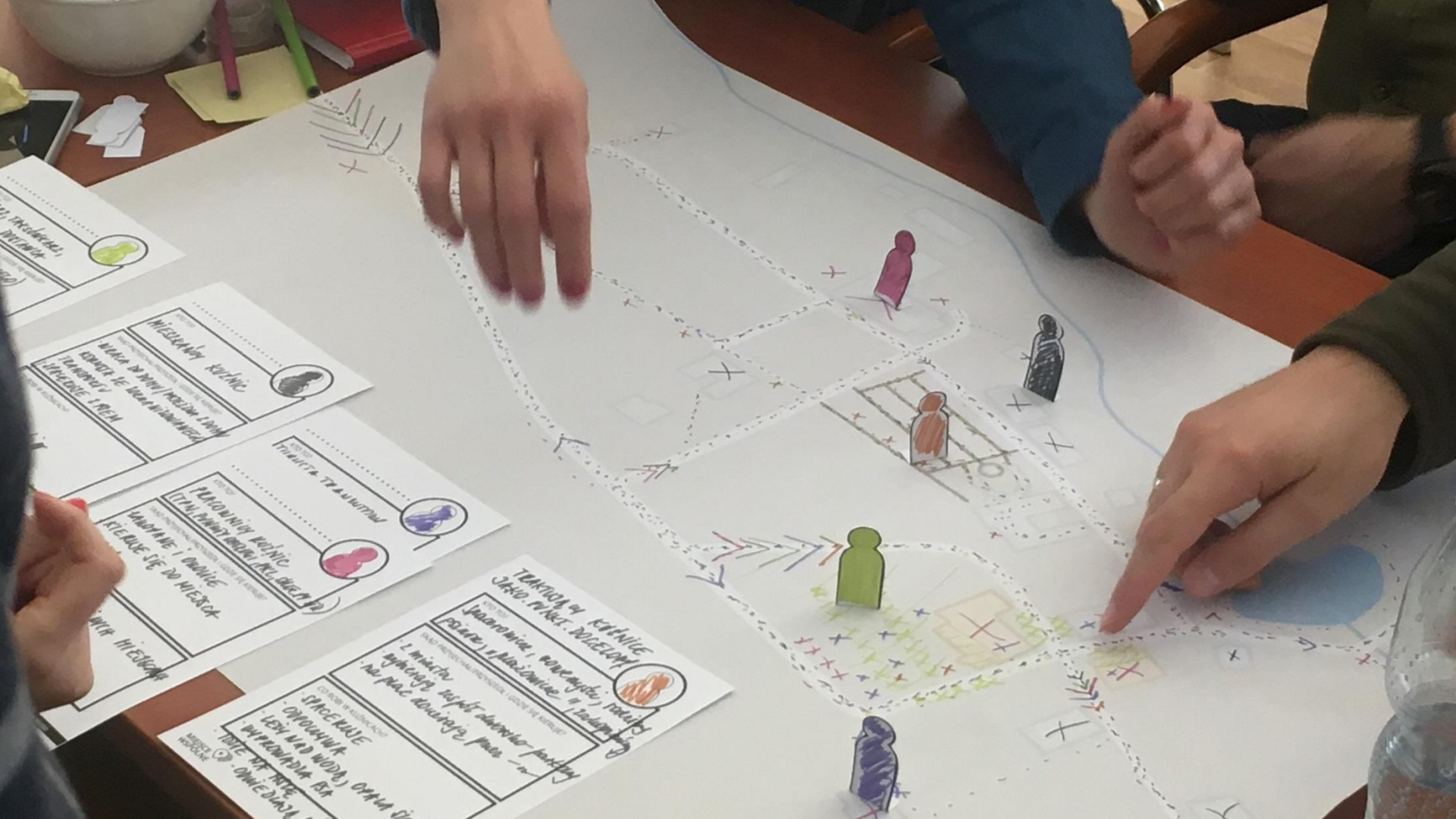

MIEJSCOWY KUCHNIE
MIEJSCOWOŚCI W KUCHNIE
KUCHNIE W MIEJSCOWOŚCIACH
KUCHNIE W MIEJSCOWOŚCIACH
KUCHNIE W MIEJSCOWOŚCIACH

TRUDNA TRANSPORT
TRUDNOŚCI TRANSPORTU
TRUDNOŚCI TRANSPORTU
TRUDNOŚCI TRANSPORTU
TRUDNOŚCI TRANSPORTU

TANRODA CI KUCHNIE
TANRODA CI KUCHNIE
TANRODA CI KUCHNIE
TANRODA CI KUCHNIE
TANRODA CI KUCHNIE

WIEJSCOWY KUCHNIE
WIEJSCOWY KUCHNIE
WIEJSCOWY KUCHNIE
WIEJSCOWY KUCHNIE
WIEJSCOWY KUCHNIE

WIEJSCOWY KUCHNIE
WIEJSCOWY KUCHNIE
WIEJSCOWY KUCHNIE
WIEJSCOWY KUCHNIE
WIEJSCOWY KUCHNIE

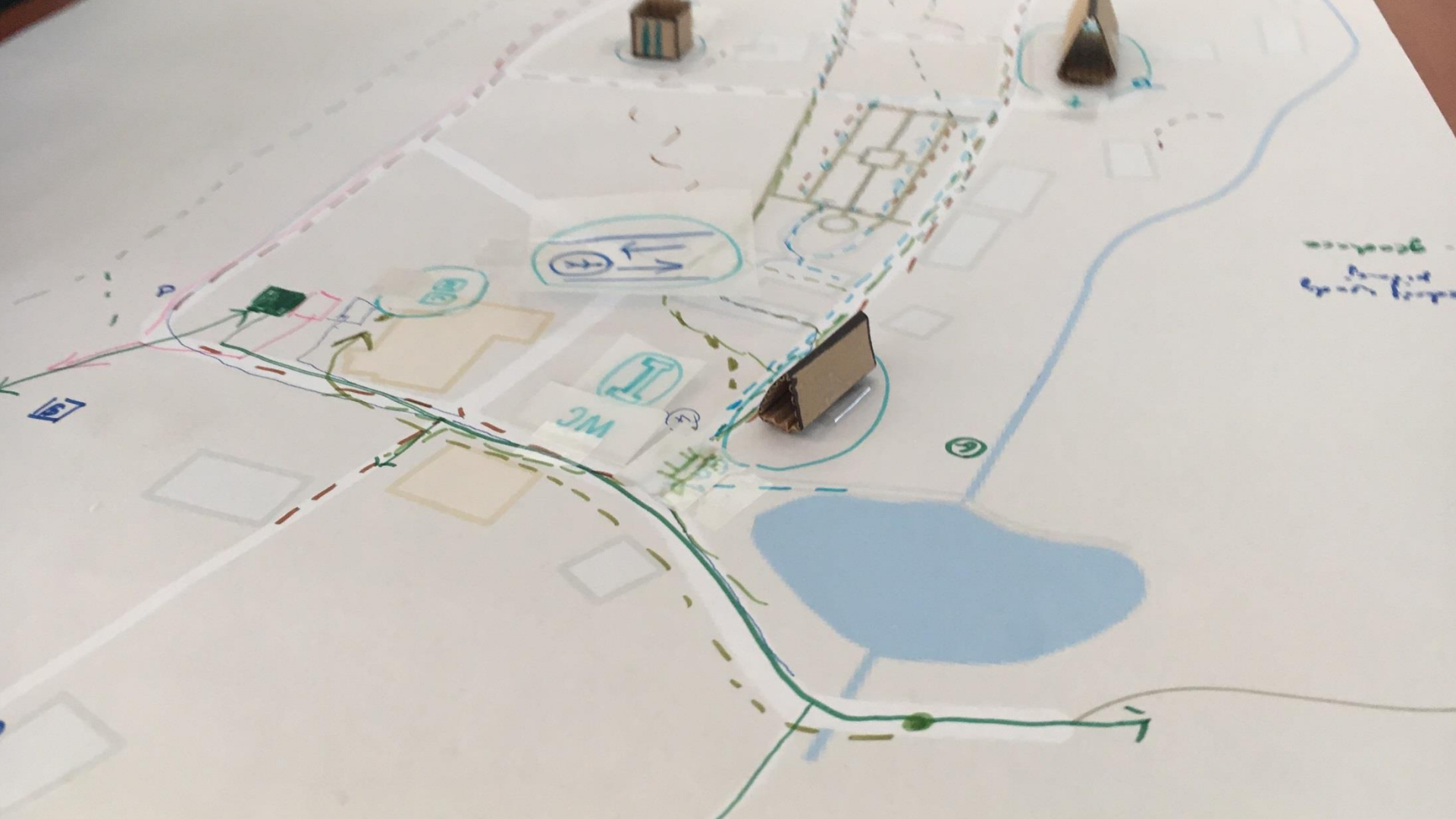

Co tu obecnie oferujemy?
NAZWA MIEJSCA: .. SPICHLERZ ..

skopczyńska kamaryta

Kto z tego miejsca teraz korzysta?
- grupy z przedszkola
- mieszkańcy terenu indywidualnie



Dla kogo to miejsce może być atrakcyjne?



MIEJSCA WSPÓLNE



NAZWA MIEJSCA: ..

Co tu obecnie oferujemy?

Kto z tego miejsca teraz korzysta?

Co mielibyśmy w tym miejscu zaproponować?

Dla kogo to miejsce może być atrakcyjne?

cooperativa studio



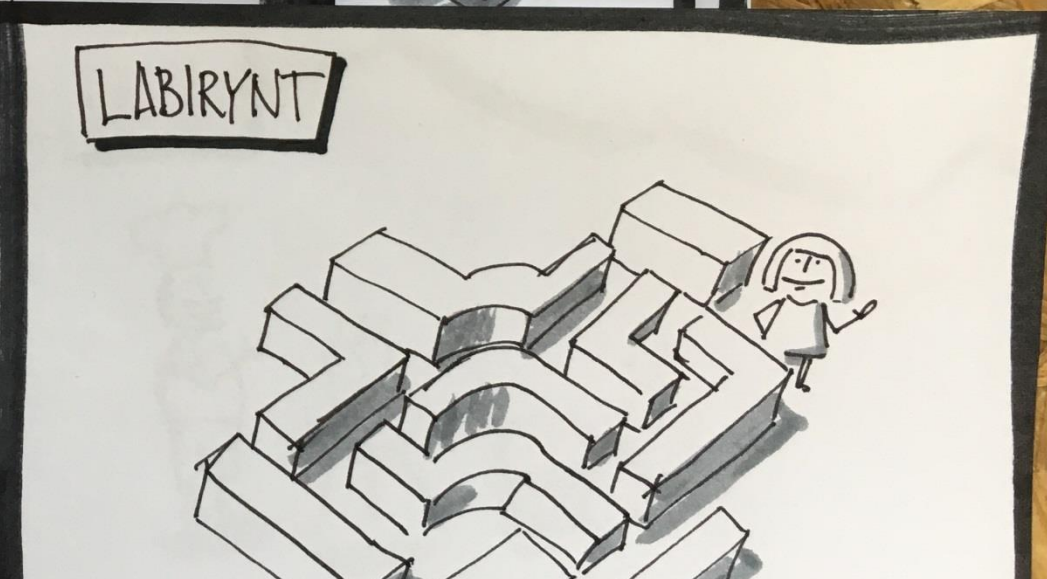
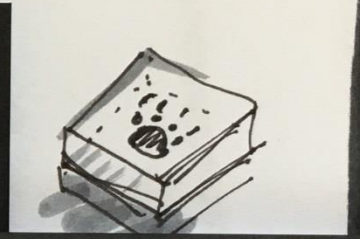
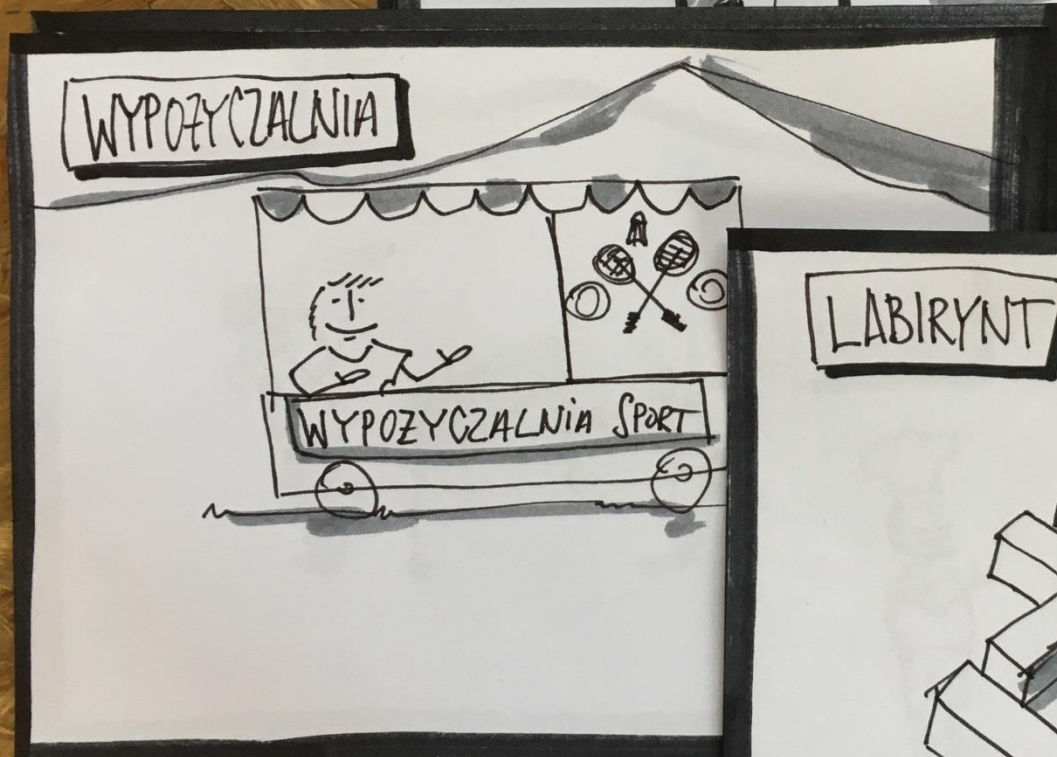





Agnieszka Jurecka-Fryzowska

An aerial photograph of a city square in Gdańsk, Poland. The square is filled with numerous large, mature green trees. In the background, there are multi-story buildings, one of which is white with many windows. A parking lot with several cars is visible to the right. The overall scene is bright and clear.

**PLAC WARYŃSKIEGO
SKWER A. WALENTYNOWICZ
GDAŃSK**





JAM PROJEKTOWY

Zaproszeni:

urzędnicy, architekci, aktywiści, urbaniści, socjologowie.

NIE MIESZKAŃCY

7 – godzinny sobotni warsztat

Wszystkie etapy procesu

Bardzo precyzyjny scenariusz i szybkie tempo pracy

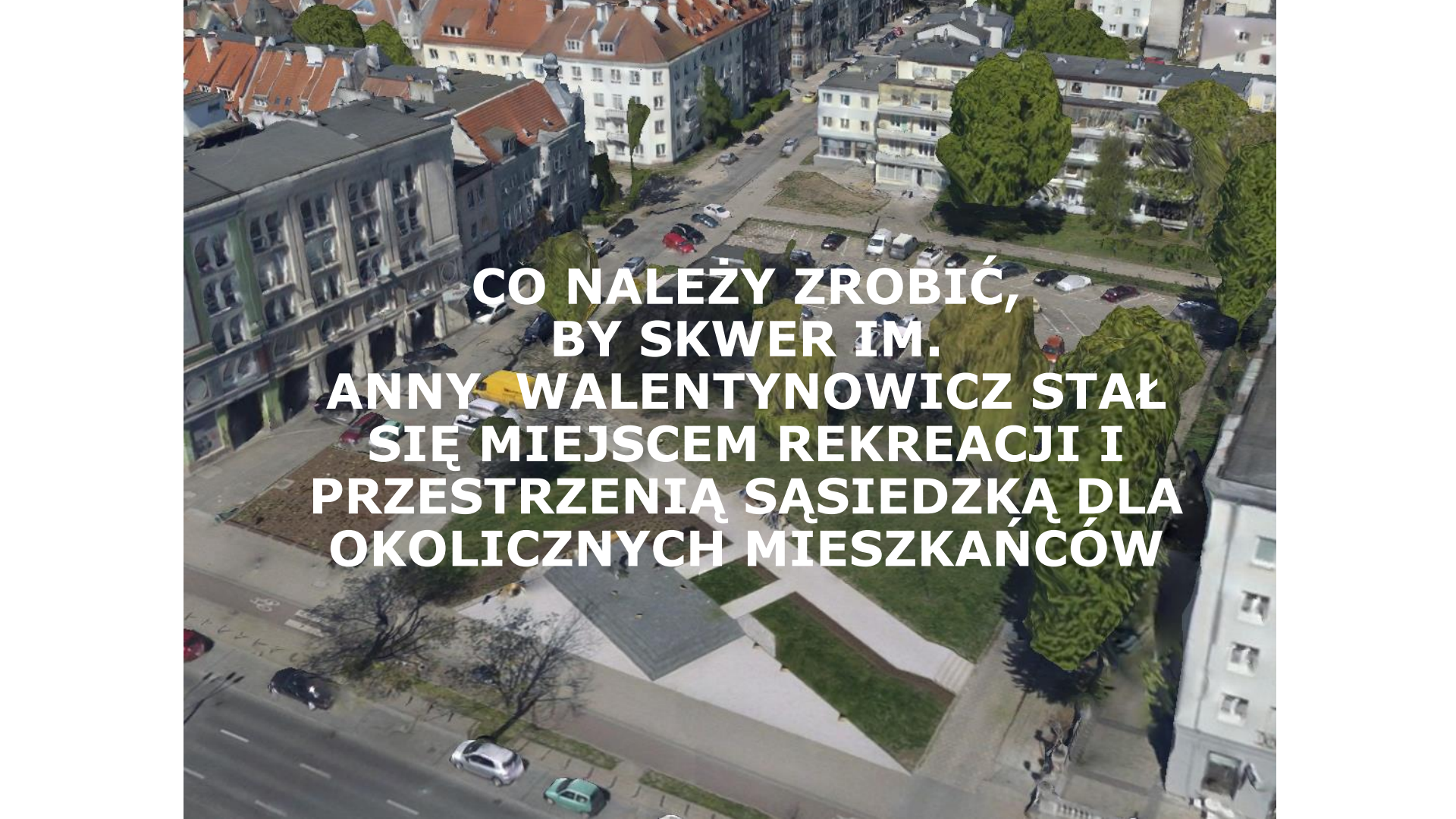
An aerial photograph of a city square. The square is surrounded by multi-story buildings with various architectural styles, including some with red-tiled roofs. In the center of the square, there is a large, irregularly shaped green space with several trees and a paved walkway. A parking lot with several cars is visible to the right of the green space. The overall scene depicts an urban environment with a central public space.

**CO NALEŻY ZROBIĆ,
BY SKWER IM.
ANNY WALENTYNOWICZ STAŁ
SIĘ MIEJSCEM REKREACJI I
PRZESTRZENIĄ SĄSIEDZKĄ DLA
OKOLICZNYCH MIESZKAŃCÓW**

EMPATIA

Dla kogo?

Kim jest użytkownik?

Indywidualne wywiady z
mieszkańcami

Stworzenie 4 person na
jam projektowy.



DIAGNOZA POTRZEB



GENEROWANIE POMYSŁÓW



PROTOTYPOWANIE



TESTOWANIE



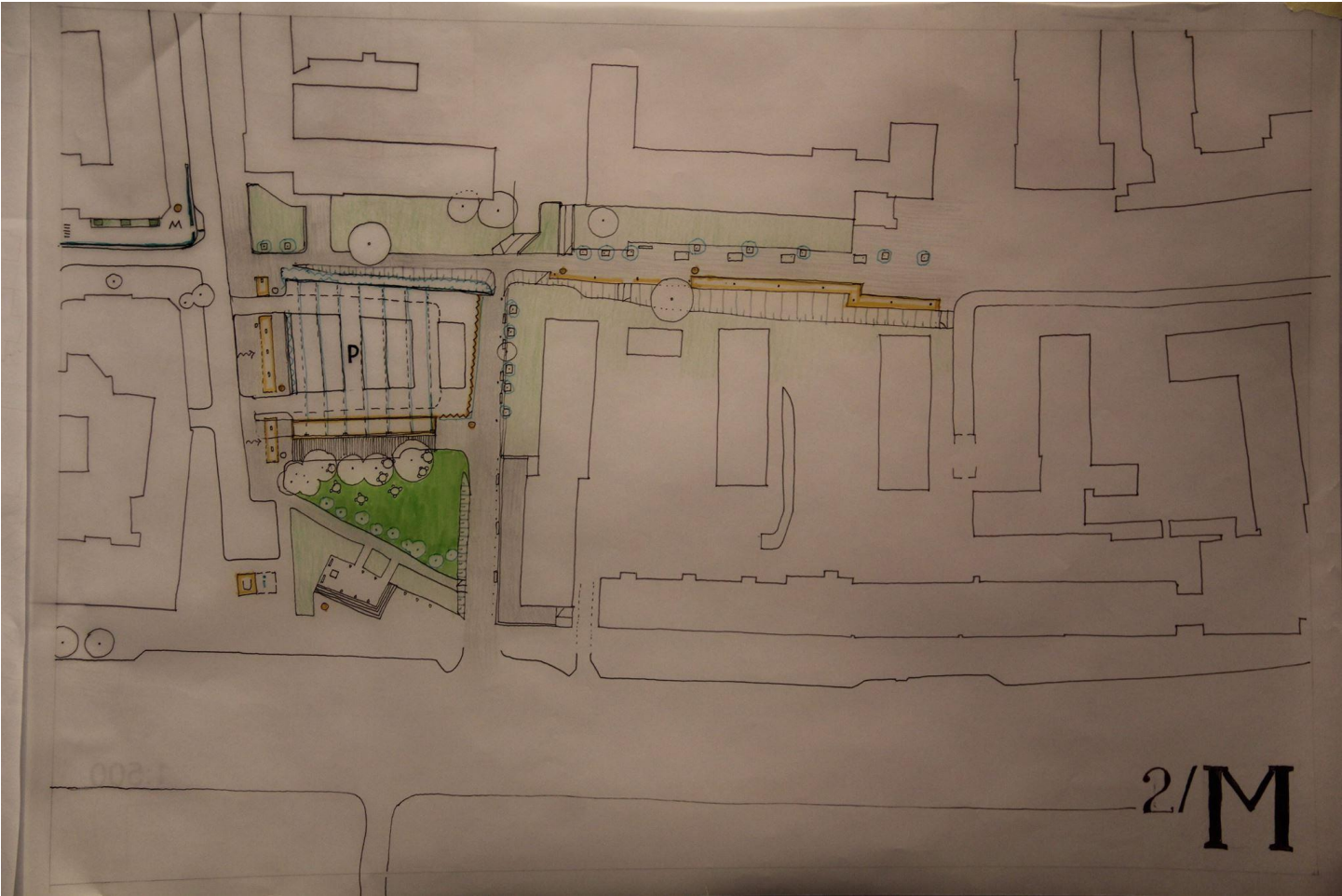

002.1

2/M

1 Empatia

2 Diagnoza
potrzeb

owanie
w

wanie



ITERACJA



2011



2014



2015

KOMPROMIS?



Design thinking should bring a **quest for truth, empathy with people, and a systematic reframing of the business challenge**—zooming in and out of the opportunity space, and providing a strategic compass to help executives understand how to reorient their businesses.

The fact is, design thinking only has value when combined with **design doing** and supported by a strong **design culture**.

You can't be good at only one or two.

Olof Schybergson, CEO Fjord

Anna Biernat

§ 5. 1. Do zadań koordynatorów ds. konsultacji z mieszkańcami należy:

- 1) planowanie i organizacja prac związanych z przeprowadzaniem konsultacji z mieszkańcami, w tym także akcji informacyjnej oraz ewaluacji;
- 2) obsługa Platformy w części dotyczącej danej komórki odpowiedzialnej za konsultacje;
- 3) sporządzanie okresowych sprawozdań dotyczących konsultacji z mieszkańcami w formie i terminie ustalonym przez dyrektora Centrum Komunikacji Społecznej;
- 4) przygotowywanie informacji o stanie realizacji działania, będącego przedmiotem konsultacji, co najmniej raz na pół roku od dnia zakończenia konsultacji, aż do momentu ostatecznego zrealizowania działania, które było przedmiotem konsultacji.

2. Koordynator ds. konsultacji z mieszkańcami wykonuje swoje zadania związane z konsultacjami we współpracy z Centrum Komunikacji Społecznej.

§ 6. 1. Koordynatora ds. konsultacji z mieszkańcami w biurach oraz dzielnicach wyznaczają odpowiednio, w ramach dostępnych zasobów kadrowych, dyrektorzy biur oraz burmistrzowie dzielnic, w terminie 14 dni od wejścia w życie niniejszego zarządzenia.

2. Informację o wyznaczeniu koordynatora ds. konsultacji z mieszkańcami dyrektorzy biur oraz burmistrzowie dzielnic przekazują niezwłocznie do dyrektora Centrum Komunikacji Społecznej.

3. W przypadku zmiany koordynatora ds. konsultacji z mieszkańcami, informacja o zmianie powinna być przekazana dyrektorowi Centrum Komunikacji Społecznej najpóźniej w terminie 14 dni.

CZYNNOŚCI
NA KAŻDYM
ETAPIE

PRZEJŚCIE

PRZYGOTOWANIE
PLANU
KONSULTACJI

KOORDYNATORZY
/
KOORDYNATORKI

CKS

PUNKTY
STYKU

TRUDNOŚCI/
PROBLEMY/
POTRZEBY

24.10.2023
1-100
Zdypła

nie wiem co
sa dobre, jakie
nie wiem jak
ich

PYTANIE
CZSU O WNI-
KONAWCÓW

PRZYGOTOWANIE
ZAWIĄZANIE
OPROSTKIE

WYBIEGA
WYBIEGA
OPROSTKIE
DO WNI

WYBIEGA
WYBIEGA
OPROSTKIE
DO WNI

PRZYGOTOWANIE
UCIENIA
O KONSULTACJI
DŁ. 20-30 min
UCIENIA
POWINNA
BYĆ
OBŁONA

KONSULTACJE
SIE
Z PRACOWNIKAMI
NIEWYKONANymi

DOSTAJE
ZLECENIE
Z ORGANIZACJI
KONSULTACJI

DECYZJA
O SPOSOBIE
REALIZACJI
KONSULTACJI

WYBIEGA
WYBIEGA
OPROSTKIE
DO WNI

WYBIEGA
WYBIEGA
OPROSTKIE
DO WNI

WYBIEGA
WYBIEGA
OPROSTKIE
DO WNI

BRZ
INFO O
DECYZJI/
KONSULT.
DO CKS

WYBIEGA
WYBIEGA
OPROSTKIE
DO WNI

WYBIEGA
WYBIEGA
OPROSTKIE
DO WNI

MONITOROWANIE
WYKONANIA
O TEMacie
KONSULTACJI

DORADCA
I COORDINATOR
NA PLANIE
WYKONANIA

DELLI
WYKONANIA
DORADCA
NA PLANIE
WYKONANIA

WYBIEGA
WYBIEGA
OPROSTKIE
DO WNI

WYBIEGA
WYBIEGA
OPROSTKIE
DO WNI

WYBIEGA
WYBIEGA
OPROSTKIE
DO WNI

WYBIEGA
WYBIEGA
OPROSTKIE
DO WNI

WYBIEGA
WYBIEGA
OPROSTKIE
DO WNI

WYBIEGA
WYBIEGA
OPROSTKIE
DO WNI

WYBIEGA
WYBIEGA
OPROSTKIE
DO WNI

WYBIEGA
WYBIEGA
OPROSTKIE
DO WNI

WYBIEGA
WYBIEGA
OPROSTKIE
DO WNI

WYBIEGA
WYBIEGA
OPROSTKIE
DO WNI

WYBIEGA
WYBIEGA
OPROSTKIE
DO WNI

WYBIEGA
WYBIEGA
OPROSTKIE
DO WNI

WYBIEGA
WYBIEGA
OPROSTKIE
DO WNI

WYBIEGA
WYBIEGA
OPROSTKIE
DO WNI

WYBIEGA
WYBIEGA
OPROSTKIE
DO WNI

WYBIEGA
WYBIEGA
OPROSTKIE
DO WNI

WYBIEGA
WYBIEGA
OPROSTKIE
DO WNI

WYBIEGA
WYBIEGA
OPROSTKIE
DO WNI

WYBIEGA
WYBIEGA
OPROSTKIE
DO WNI

WYBIEGA
WYBIEGA
OPROSTKIE
DO WNI

WYBIEGA
WYBIEGA
OPROSTKIE
DO WNI

WYBIEGA
WYBIEGA
OPROSTKIE
DO WNI

WYBIEGA
WYBIEGA
OPROSTKIE
DO WNI

WYBIEGA
WYBIEGA
OPROSTKIE
DO WNI

WYBIEGA
WYBIEGA
OPROSTKIE
DO WNI

WYBIEGA
WYBIEGA
OPROSTKIE
DO WNI

WYBIEGA
WYBIEGA
OPROSTKIE
DO WNI

WYBIEGA
WYBIEGA
OPROSTKIE
DO WNI

WYBIEGA
WYBIEGA
OPROSTKIE
DO WNI

WYBIEGA
WYBIEGA
OPROSTKIE
DO WNI

WYBIEGA
WYBIEGA
OPROSTKIE
DO WNI

WYBIEGA
WYBIEGA
OPROSTKIE
DO WNI

WYBIEGA
WYBIEGA
OPROSTKIE
DO WNI

WYBIEGA
WYBIEGA
OPROSTKIE
DO WNI

WYBIEGA
WYBIEGA
OPROSTKIE
DO WNI

WYBIEGA
WYBIEGA
OPROSTKIE
DO WNI

WYBIEGA
WYBIEGA
OPROSTKIE
DO WNI

WYBIEGA
WYBIEGA
OPROSTKIE
DO WNI

WYKONANIE KONSULTACJI

2 tyg.

2 tyg.

2 tyg.

2 tygodnie

2-3 tyg.
e. konsultacji
z innymi
osobami

PRZYGOTOWANIE
MATERIAŁY
PROMOCYJNO-
INFORMACYJNE

PRZYGOTOWANIE
MATERIAŁY
KONSULTACYJNY

POCZĄTKA
SALEJ
- CASE STUDY,
WZKŁADKI
TECHNICZNE

WYKONANIE
SCENARIUSZA
SPOTKANIA
NA PRZEKAZIE
MATERIAŁY

MONITORUJE
MEDIA
I KOMENTUJE

BIERZE
UDZIAŁ W
KONSULTACJI

CZYNNA
WYKONANIE
KONSULTACJI

PRZYGOTOWANIE
KONSULTACYJNE
(JĘZYK BIAŁY
DOKUMENTY)

DAJE WNIOSKI
TECHNICZNE
I ORGANIZACYJNE
(NA BIEŻĄCO)

ZBIERA
I PRZEKAZUJE
OPINIE
PRZEKAZUJE
OPINIE
ON LINE
+ URNY

SPOTKA SIĘ
Z MIESZKAŃCAMI
NA PODSIKAWY
? X

ZBIERA
WNIOSKI
KONSULTACJI
DO PRZEKAZA-
NIA BIURO
MOM

PRZETWARZA
WNIOSKI
DECYDENTOM
W CELU WYSKA-
NIA DECYZJI

WYKONANIE
WNIOSKI
DO CKE-4
DO AKCEPTACJI

PRZYGOTOWANIE
MATERIAŁY
PROMOCYJNO-
INFORMACYJNE

PRZYGOTOWANIE
MATERIAŁY
KONSULTACYJNY

MONITORUJE
MEDIA
I ODPOWIADA
(FB)

NA BIEŻĄCO
DAJE PRZEKAZUJE
OPINIE
KONSULTACJI

PRZYGOTOWANIE
MATERIAŁY
KONSULTACYJNY

CZYNNA
WYKONANIE
KONSULTACJI

WYKONANIE
WNIOSKI
DO CKE-4
DO AKCEPTACJI

REALIZACJA KONSULTACJI

tyg. - 2 tyg.

min. 1 tyg.
dla

3 tygodnie

3 tyg.

3 tygodnie

P

SPOTKANIE

FORMATA
ZARZĘDZU

SULTACJI

typ - 2 p

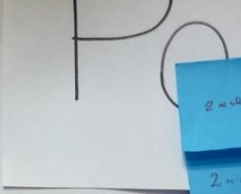

min. 24 dni

3 tygodnie
3 tyg.

2 = 2a
2 = 10
1 = 2 = 10

FO
2a - 4a
Musi być do 3 tyg

EDIE
JAKI W
SULTACJI

CZYM
WYKON
KONSU

SPOTYKA SIĘ
Z MIESZKANCA-
MI
NA PODSIKAMU
? X

ZBIERA
KMNIKI
KONSULTACJI
DO PRZEPA-
WNIENIA DECE-
NTOM

ALBO GO
AKCEPTUJE

ZBIERA MNIE
KONSULTACJI
Z DECYZJA
DECYDENTOW

DANE WYKON
TECHNICZNE
ORGANIZACYJNE
NA BIEŻĄCO

ZBIERA
I POKŁADUJE
OPINIE
WYKONAWCÓW
ON LINE
+ URNY

PREZENTUJE
KMNIKI KONSUL
DECYDENTOM
W CELU WYKWA-
NIENIA DECYZJI

WYKONUJE
RAPORT
DO CDS-u
DO AKCEPTACJI

ZAMIESZCZA
RAPORT
NA STRONIE
I NA
PLATYFKACH

ODPOWIADA
NA SUGER
MIESZKANCÓW
W. ~~SPOTYKA~~ Z
KONSULTACJI

OPINIA
WYKONAWCÓW
PIERA
ORDYNATORA

ODBIERA
SPOTYKANIA
KONSULTACYJNE

CIĄGA RAPORT
I DANE UWAGI

PUBLIKUJE
RAPORT NA
STRONIE

CES POC
LIEDZIE
RAPORT
OPROSTOW
NA UWAGI

WIEŻĄCO
FEEDBACK
WZMIA
SULTACJI

PUBLIKUJE
WYKONAWCÓW
INFORMACJI
O KONSULTACJI

SPOTKANIE

FORMATA
ZADANIU

SPOTKANIE
WYKONAWCÓW
WYKONAWCÓW
WYKONAWCÓW

FEEDBACK
WYKONAWCÓW
WYKONAWCÓW

PRZYGOTOWANIE

PRZYGOTOWANIE

KONSULTACJI DOPRACOWANIE SZCZEGÓŁÓW.

PLANU KONSULTACJI

Pytanie
Ck czy o wni
konawców

Przygotowanie
opracowania
specyfikacji

Wybór
zestawienia
specyfikacji
do wni

Wybór
zestawienia
specyfikacji
do wni

Wybór
zestawienia
specyfikacji
do wni

Wybór
zestawienia
specyfikacji
do wni

Wybór
zestawienia
specyfikacji
do wni

Dostępne
zestawienia
organizacji
konsultacji

Wybór
zestawienia
specyfikacji
do wni

Wybór
zestawienia
specyfikacji
do wni

Wybór
zestawienia
specyfikacji
do wni

Wybór
zestawienia
specyfikacji
do wni

Wybór
zestawienia
specyfikacji
do wni

Wybór
zestawienia
specyfikacji
do wni

Wybór
zestawienia
specyfikacji
do wni

Wybór
zestawienia
specyfikacji
do wni

Wybór
zestawienia
specyfikacji
do wni

Wybór
zestawienia
specyfikacji
do wni

Wybór
zestawienia
specyfikacji
do wni

Wybór
zestawienia
specyfikacji
do wni

Wybór
zestawienia
specyfikacji
do wni

Dostępne
zestawienia
organizacji
konsultacji

Wybór
zestawienia
specyfikacji
do wni

Wybór
zestawienia
specyfikacji
do wni

Wybór
zestawienia
specyfikacji
do wni

Wybór
zestawienia
specyfikacji
do wni

Wybór
zestawienia
specyfikacji
do wni

Wybór
zestawienia
specyfikacji
do wni

Wybór
zestawienia
specyfikacji
do wni

Wybór
zestawienia
specyfikacji
do wni

Wybór
zestawienia
specyfikacji
do wni

Wybór
zestawienia
specyfikacji
do wni

Wybór
zestawienia
specyfikacji
do wni

Wybór
zestawienia
specyfikacji
do wni

Wybór
zestawienia
specyfikacji
do wni

Pomoc
i werwacja
podczas
konsultacji

Wybór
zestawienia
specyfikacji
do wni

Wybór
zestawienia
specyfikacji
do wni

Wybór
zestawienia
specyfikacji
do wni

Wybór
zestawienia
specyfikacji
do wni

Wybór
zestawienia
specyfikacji
do wni

Wybór
zestawienia
specyfikacji
do wni

Pracę
i przygotowanie
materiałów
przed
konsultacją

Pracę
i przygotowanie
materiałów
przed
konsultacją

Pracę
i przygotowanie
materiałów
przed
konsultacją

Dostępne
zestawienia
organizacji
konsultacji

Wybór
zestawienia
specyfikacji
do wni

Wybór
zestawienia
specyfikacji
do wni

Wybór
zestawienia
specyfikacji
do wni

Wybór
zestawienia
specyfikacji
do wni

Wybór
zestawienia
specyfikacji
do wni

Wybór
zestawienia
specyfikacji
do wni

Wybór
zestawienia
specyfikacji
do wni

Wybór
zestawienia
specyfikacji
do wni

Wybór
zestawienia
specyfikacji
do wni

Wybór
zestawienia
specyfikacji
do wni

Wybór
zestawienia
specyfikacji
do wni

Wybór
zestawienia
specyfikacji
do wni

Wybór
zestawienia
specyfikacji
do wni

Pracę
i przygotowanie
materiałów
przed
konsultacją

Pracę
i przygotowanie
materiałów
przed
konsultacją

Pracę
i przygotowanie
materiałów
przed
konsultacją

Pracę
i przygotowanie
materiałów
przed
konsultacją

Pracę
i przygotowanie
materiałów
przed
konsultacją

Pracę
i przygotowanie
materiałów
przed
konsultacją

Pracę
i przygotowanie
materiałów
przed
konsultacją

Pracę
i przygotowanie
materiałów
przed
konsultacją

Pracę
i przygotowanie
materiałów
przed
konsultacją

Pracę
i przygotowanie
materiałów
przed
konsultacją

Sporządzenie
dokumentacji

Konsultacja
telefoniczna

Konsultacja
telefoniczna

Konsultacja
telefoniczna

Konsultacja
telefoniczna

Konsultacja
telefoniczna

Konsultacja
telefoniczna

Sporządzenie
dokumentacji

Konsultacja
telefoniczna

Konsultacja
telefoniczna

Konsultacja
telefoniczna

Konsultacja
telefoniczna

Konsultacja
telefoniczna

Konsultacja
telefoniczna

Pracę
i przygotowanie
materiałów
przed
konsultacją